

Шаровые краны из нержавеющей стали

сварка/сварка, NS-норм, DN 10-100

Корпус:	Нержавеющая сталь, X2CrNiMo17-12-2 (1.4404)
Шар:	Нержавеющая сталь, X2CrNiMo17-12-2 (1.4404)
Шток:	Нержавеющая сталь, X2CrNiMo17-12-2 (1.4404)
Уплотнение штока:	FPM/NBR
Уплотнение шара:	PTFE+C
Управление:	DN 10–50 ручка из нержавеющей стали DN 65–250 оцинкованная металлическая ручка

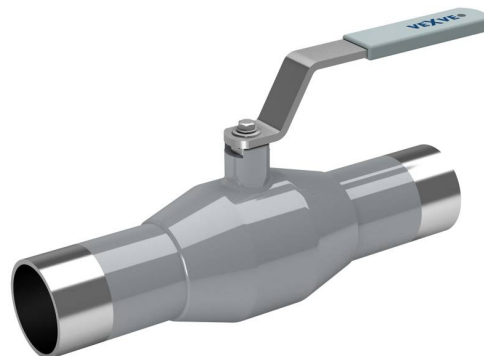

Условия работы

-30 °C - +200 °C

При температуре ниже -10 °C - обратитесь на завод-производитель.

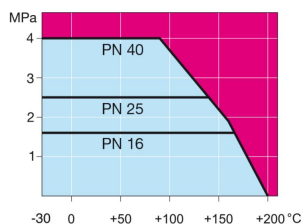

Не для пара

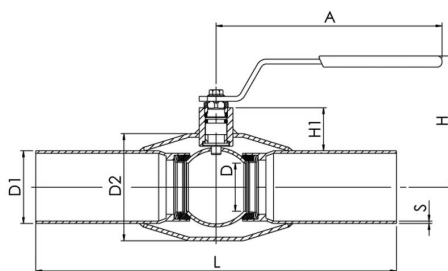

Product no. Vexve	DN	PN	A	D	D1	D2	H	H1	L	S	kg
230010/MM	10	40	145	10	13.5	33.7	98	25	230	1.6	0.5
230015/MM	15	40	145	10	20	33.7	99	22	230	2	0.5
230020/MM	20	40	145	15	25	42.4	103	23	230	2	0.7
230025/MM	25	40	145	20	30	48.3	112	30	230	2	0.8
230032/MM	32	40	145	25	36	60.3	116	31	260	2	1.2
230040/MM	40	40	188	32	45	70	112	36	260	2.5	1.8
230050/MM	50	40	188	40	54	88.9	118	38	300	2.9	2.2
230065/MM	65	25	278	50	70	114.3	150	55	300	3	3.8
230080/MM	80	25	278	65	86	131	160	59	300	3.1	4.7
230100/MM	100	25	278	80	106	156	171	59	325	3	6.7