

Шаровые краны из нержавеющей стали

сварка/сварка, EN (DIN), DN 10-250

Корпус:	Нержавеющая сталь, X2CrNiMo17-12-2 (1.4404)
Шар:	Нержавеющая сталь, X2CrNiMo17-12-2 (1.4404)
Шток:	Нержавеющая сталь, X2CrNiMo17-12-2 (1.4404)
Уплотнение штока:	FPM/NBR
Уплотнение шара:	PTFE+C
Управление:	DN 10–50 ручка из нержавеющей стали DN 65–250 оцинкованная металлическая ручка

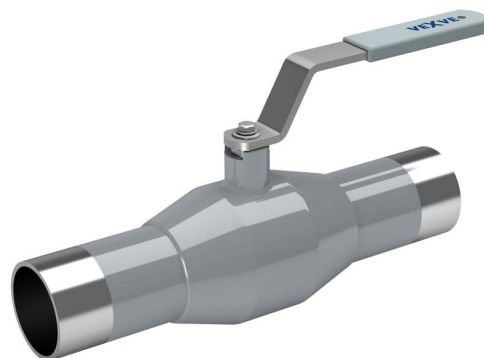

Условия работы

-30 °C - +200 °C

При температуре ниже -10 °C - обратитесь на завод-производитель.

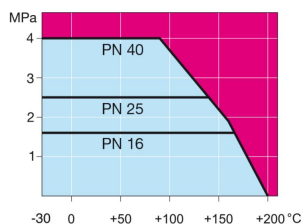

Не для пара

DN 10 - 150

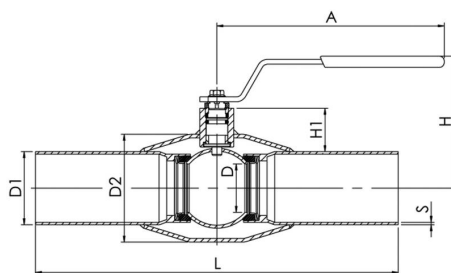

DN 200 - 250

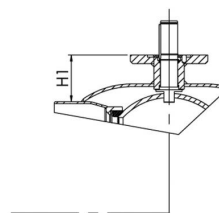

Product no. Vexve	DN	PN	A	D	D1	D2	H	H1	L	S	kg
230010	10	40	145	10	17.2	33.7	98	23	230	2	0.5
230015	15	40	145	10	21.3	33.7	98	21	230	2	0.5
230020	20	40	145	15	26.9	42.4	103	22	230	2	0.7
230025	25	40	145	20	33.7	48.3	112	28	230	2	0.8
230032	32	40	145	25	42.4	60.3	116	27	260	2	1.2
230040	40	40	188	32	48.3	70	111	34	260	2.5	1.8
230050	50	40	188	40	60.3	88.9	118	34	300	3	2.2
230065	65	25	278	50	76.1	114.3	150	51	300	3	3.8
230080	80	25	278	65	88.9	131	160	58	300	3	4.7
230100	100	25	278	80	114.3	156	175	54	325	3	6.7
230125	125	25	400	100	139.7	177.8	220	68	325	4	13
230150	150	25	600	125	168.3	219.1	240	74	350	4	18
230200	200	25	870	150	219.1	273	280	92	400	4	32
230250	250	25	1200	200	273	355.6	340	108	530	4	63